

Vorbaurolladen von Rolloscout - Montageanleitung

1. Überprüfen Sie die Endanschlüge der Rolladenendleiste

Achten Sie darauf, daß die Anschläge waagrecht eingestellt sind.

Die Endanschlüge laufen nach der Montage unsichtbar in den Rolladenführungen.

Beim Hochfahren des Rolladens stoßen die Anschläge gegen die Einlauftrichter und verhindern so, daß der Behang in den Kasten eingezogen wird.

Nicht erforderlich bei Rolladenmotoren ohne Drehmomentabschaltung.

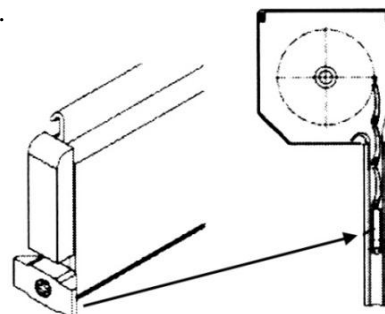

2. Sind die Rolladenführungen nicht vorgebohrt, müssen Sie jetzt die Bohrungen anbringen.

Wenn Sie durch die Nut bohren, benötigen Sie eine Bohrung mit $D = 5$ mm.

Bohren Sie durch die Hohlkammer benötigen Sie eine Stufenbohrung mit Außen $D = 10$ mm und Innen $D = 5$ mm.

PVC Abdeckkappen für die Außenbohrung liegen der Lieferung bei.

Pro Führungsschiene bohren Sie bitte:

2 Befestigungspunkte bei Elementhöhen bis 150,0 cm

3 Befestigungspunkte bei Elementhöhen bis 200,0 cm

4 Befestigungspunkte bei Elementhöhen bis 250,0 cm

5 Befestigungspunkte bei höheren Elementen

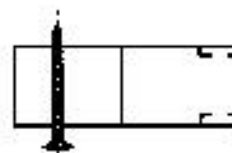
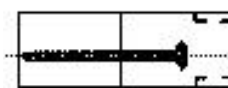

3. Aufstecken des Vorbaukastens

Schrägen Sie die Dichtungen der Führungsschienen im Bereich der Einlauftrichter an (ca. 20-25 mm).

Sie erhalten sonst eine Kante, an der Ihr Rolladen beim Ablaufen hakt.

Stecken Sie die Führungsschienen links und rechts auf die Druckgusszapfen.

Achten Sie dabei auf exakten Sitz der Einlauftrichter in den Führungsschienen.

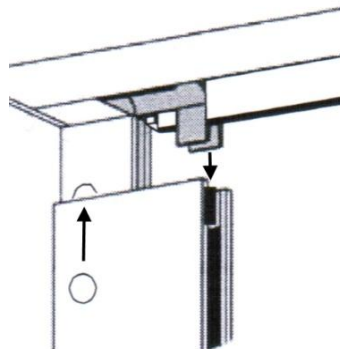
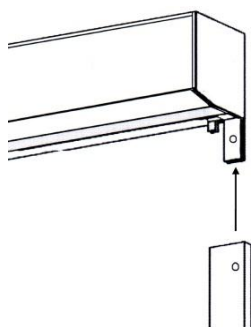
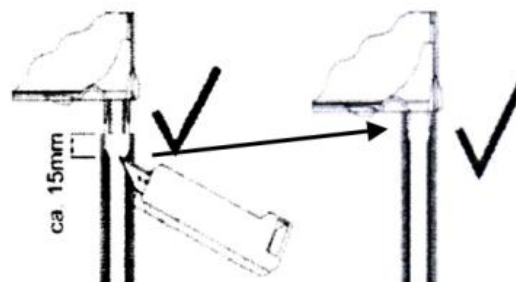

Verschrauben Sie die Führungsschiene mit den Druckgusszapfen.

4. Aufstellen und Montage des Rolladenkastens

Stellen Sie den Rolladenkasten am Montageort auf.

Sie können jetzt die Bohrlöcher für die Schienen anzeichnen, ebenso die Durchführung für Gurt, Schnur, Kurbel oder Motorkabel.

Übertragen Sie die Bohrungsmaße nach Innen und bohren Sie von Innen nach Außen.

Folgende Bohrlochgrößen sollten Sie verwenden:

Gurt D = 18 mm

Schnur D = 10 mm

Kurbel D = 12 mm

Motorkabel D = 8 mm

Sind die Löcher für die Schienen und die Bedienung gebohrt, verschrauben Sie das Element durch die Bohrlöcher der Rolladenführungen mit dem Trägermedium.

Der Rolladenkasten selbst muß, nach Herstellerangabe, nicht gesondert verschraubt werden, er bekommt über die Verschraubung des Druckgusszapfens mit der Führungsschiene Halt.

Empfehlung unserer Monteure: verschrauben Sie den Rolladenkasten trotzdem an 2 Stellen durch die Rückwand.

Bitte beachten Sie:

Die Aufstellung des Rolladens sollten Sie zu zweit vornehmen, damit die Druckgusszapfen nicht verdreht werden - Bruchgefahr !

Montieren Sie den Rolladenkasten im "Wasser" (Wasserwaage!), die Rolladenführungen müssen von oben bis unten parallel laufen.

Die Demontage der Revisionsblende muß jederzeit möglich sein. Sie darf deshalb nicht überputzt oder in eine Wandverkleidung eingebaut werden (Ausnahme: Putzkasten, die nach unten revidieren.)

5. Montage Gurtwickler

Gurtwickler an der Wand oder am Blendrahmen anschrauben und den Gurt durch die Leitrolle und die Abdeckplatte (gehören zum Lieferumfang) führen.

Längen Sie jetzt den Gurt ab (etwa 35 cm länger als der Weg vom Gurtauslaß zum Gurtwicklerkasten.)

Öffnen Sie den Gurtwicklerkasten und führen Sie den Gurt ein.

Haken Sie den Gurt an der Lasche der Gurtwicklertrommel fest.

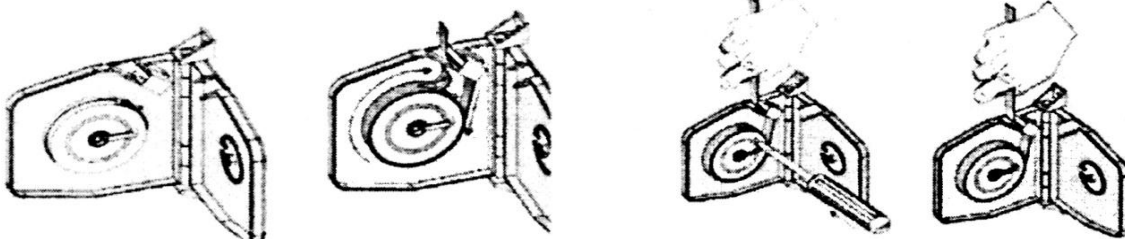
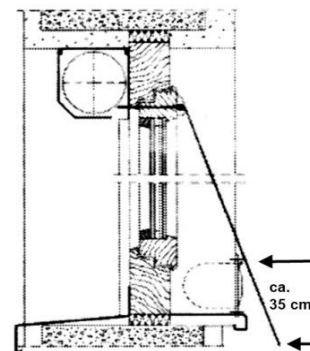

Ziehen Sie den Gurt leicht an und drücken Sie mit einem Schraubendreher die Sperre an der Federtrommel nach Innen.
Dann lassen Sie den Gurt langsam durch die Hand laufen und auf der Federtrommel aufwickeln.
Der Gurtwickler ist vorgespannt - **Vorsicht: Verletzungsgefahr!**
Verschließen Sie den Gurtwicklerkasten fest.

6. Montage Schnurwickler

Vorgehensweise wie beim Gurtwickler.
Längen Sie die mitgelieferte Feder so ab,
daß sie etwa 10 mm nach Außen vorsteht.

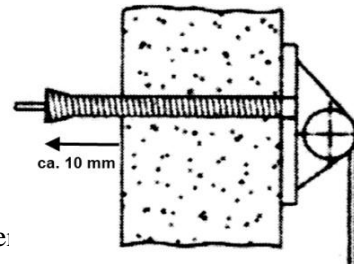

Führen Sie die Schnur durch die Durchführungsfeder:

7. Montage Kurbelantrieb

Schieben Sie den Gelenklager-Vierkant durch die Mauerdurchführung.
Fädeln Sie den Vierkant am Kegelradgetriebe (im Kasten) ein.
Hinweis:

Der Vierkant muß auf das passende Maß eingekürzt werden (A 2 = Wand Innen bis Wand außen, A 1 = Wand Außen bis Mitte Rolladenwelle, dazu addieren Sie noch 30 mm - $A 1 + A 2 + 30$ mm)

Verschrauben Sie die Gelenklagerplatte Innen und den Kurbelstangenhalter.

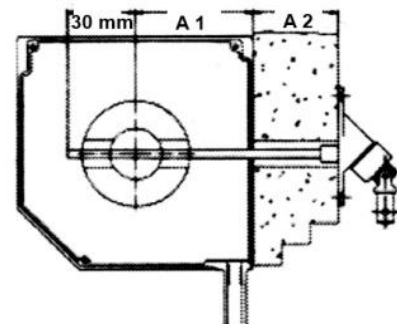

8. Montage Motorantrieb

Führen Sie das Motorkabel nach Innen zur Anschlußdose.
Das Anklemmen darf ausschließlich nach dem Anschlußplan des Herstellers erfolgen.
Während der Anschlußarbeiten sind alle Leitungen und Bauteile stromfrei zu schalten.

Sicherheits- und Warnhinweise



Unfallverhütungsvorschriften der Berufsgenossenschaften beachten.

Montageort absperren.

Prüfen Sie den Befestigungsuntergrund auf Beschaffenheit und Stabilität.

Beachten Sie immer die Hinweise der Hersteller - dies gilt auch für die Maßgaben der Dübel- und Schraubenhersteller.

Arbeiten an stromführenden Teilen dürfen nur durch geschultes Fachpersonal ausgeführt werden.